

TRAIL-GATOR™

Flip-Up Training Wheel

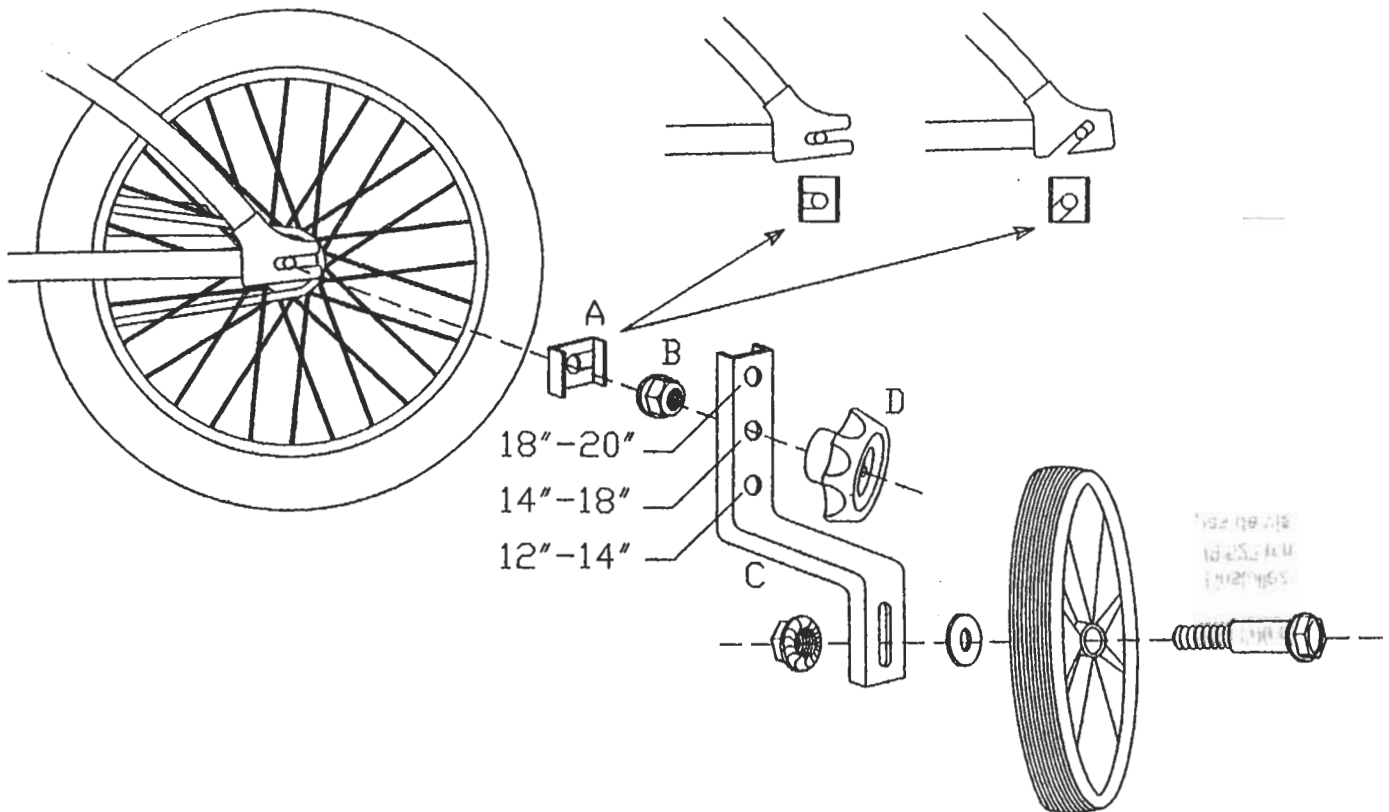

Instructions

- 12", 14", 16", 18" and 20" child bikes (20" bike coaster brake only)
1. Remove axle nut, one side only.
2. Determine lock bracket **A** needed. Straight tab or angled tab.
3. Install lock bracket by fitting tab on lock bracket into axle slot.
4. Determine which thin axle nut **B** is needed and install. 3/8" 24T (gold color) or 3/8" 26T (silver color). **When determining thread size, hand tighten only**
5. Align wheel, adjust chain and tighten axle nut.
6. Determine axle hole used on wheel bracket **C**, and install, fitting wheel bracket into lock bracket.
7. Determine plastic knob **D** needed and install. 3/8" 24T (gold insert nut) or 3/8" 26T (silver insert nut). **Hand tighten only**.
8. Install wheel on bracket, adjust wheel to 1/2" above ground and tighten.
9. Repeat assembly on other side.

Flipping training wheels up and down

1. Loosen plastic knob.
2. Pull wheel bracket out away from lock bracket until clear.
3. Rotate wheel bracket up or down as desired.
4. Push wheel bracket back into lock bracket and tighten plastic knob. **Hand tighten firmly**.

Safety Requirements



- Child must be supervised while riding with Trail-Gator training wheels.
- Child must wear a properly fitted and approved bicycle helmet.
- Frequently check that plastic knobs are securely tightened.
- Never use the training wheel in the operational position (flipped down) when using the child bike with the Trail-Gator Bicycle Tow Bar.

Instructions

Bicyclettes pour enfants – Hauteurs: 12 pouces (30 cm) – 14 pouces (35 cm) – 16 pouces (40 cm) – 18 pouces (45 cm) et 20 pouces (50 cm) – Seul le modèle de 50 cm est équipé du frein Coaster.

1. Enlevez l'écrou d'axe d'un côté seulement.
2. Déterminez quel support **A** de verrouillage est nécessaire, à taquet droit ou angulaire.
3. Installez le support de verrouillage en introduisant le taquet du support de verrouillage dans la fente de l'axe.
4. Déterminez quel écrou fin **B** pour axe est nécessaire et installez-le. 3/8 de pouce (9,525 mm) 24T (couleur or) – ou 3/8 de pouce (9,525 mm) 26T (couleur argent). **Pour déterminer la dimension du pas de vis, ne serrez que manuellement.**

5. Alinee la rueda, ajuste la cadena y serrez l'écrou d'axe.
6. Déterminez le trou d'axe utilisé sur le support de roue **C** et installez, en ajustant le support de roue dans le support de verrouillage.
7. Déterminez quel bouton plastique **D** est nécessaire et installez-le. 3/8 de pouce (9,525 mm) 24T (écrou couleur or) ou 3/8 de pouce (9,525 mm) (écrou couleur argent). **Ne serrez que manuellement.**
8. Installez la roue sur le support, réglez la roue à 1/2 pouce (1,25 cm) au-dessus du sol et serrez.
9. Répétez l'assemblage pour l'autre côté.

Montée et descente des roues stabilisatrices

1. Desserrez le bouton en plastique.
2. Retirez complètement le support de roue du support de verrouillage.
3. Tournez le support de roue en montant ou en descendant selon le besoin.
4. Repoussez le support de roue dans le support de verrouillage et serrez le bouton en plastique. **Serrez fermement manuellement.**

Conditions de sécurité



- L'enfant doit être sous surveillance pendant qu'il se sert des roues stabilisatrices Trail-Gator.
- Le cycliste enfant doit porter un casque de vélo homologué et bien ajusté.
- Vérifiez fréquemment que les boutons en plastique sont bien serrés.
- Il ne faut jamais utiliser les roues stabilisatrices en position de fonctionnement (tournées vers le bas) lorsque la bicyclette d'enfant est utilisée avec la barre de remorquage Trail-Gator.

Instrucciones

Bicicletas para niños de 12", 14", 16", 18" y 20" (bicicletas de 20" con frenos de contrapedal sólo)

1. Quite la tuerca del eje, de un lado solamente.
2. Seleccione el puntal de retén **A** necesario; con lengüeta recta o lengüeta en ángulo.
3. Instale el puntal de retén colocando la lengüeta en el mismo y en la ranura del eje.
4. Seleccione la tuerca de eje **B** y colóquela. 3/8" 24T (color dorado) o 3/8" 26T (color plateado). **Cuando determine el tamaño de la rosca, ajuste la tuerca manualmente.**
5. Alinee la rueda, ajuste la cadena y la tuerca del eje.
6. Determine el orificio del eje utilizado en el puntal de la rueda **C** e instálelo, colocando el puntal de la rueda en el puntal de retén.
7. Seleccione la perilla de plástico **D** necesaria e instálela. 3/8" 24T (tuerca dorada) o 3/8" 26T (tuerca plateada). **Ajústela a mano solamente.**
8. Instale la rueda en el puntal, ajuste la rueda a 1/2" por encima del piso y ajústela.
9. Repita el proceso de ensamblado con el otro lado.

Cómo cambiar las ruedas de entrenamiento hacia arriba y abajo

1. Afloje la perilla de plástico.
2. Quite el puntal de la rueda del puntal de retén hasta despejarlo por completo.
3. Rote el puntal de la rueda hacia arriba o hacia abajo, según su preferencia.

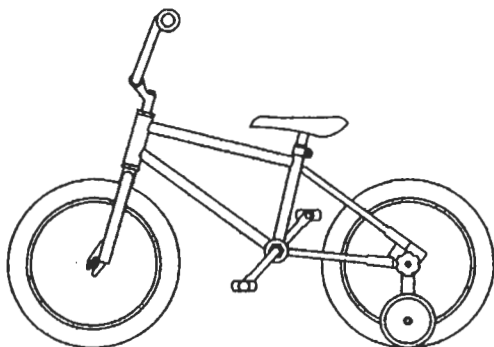

4. Coloque nuevamente el puntal de la rueda en el puntal del retén y ajuste la perilla de plástico. **Ajuste a mano solamente.**

Requisitos de seguridad



- El niño debe montar una bicicleta con ruedas de entrenamiento Trail-Gator bajo la supervisión de un adulto.
- El niño ocupante debe usar casco reglamentario protector para la cabeza a su medida.
- Verifique con frecuencia que las perillas de plástico estén bien ajustadas.
- Nunca utilice las ruedas de entrenamiento en la posición operativa (hacia abajo) cuando utilice la bicicleta para niños con la Barra Trail-Gator.

Gebrauchsanweisungen

30,48cm, 35,56cm, 40,65cm und 50,80cm Kinderfahräder (50,80cm Fahrrad nur mit Rückbremse)

1. Entfernen Sie die Achsemutter. Nur eine Seite.
2. Bestimmen Sie dass Verschlussklammer **A** benötigt wird. Gerader- oder Winkelreiter.
3. Schliessen Sie die Verschlussklammer in den Achseschlitz ein, indem Sie den Reiter auf die Verschlussklammer einsetzen.
4. Bestimmen Sie welche dünne Achsemutter **B** benötigt wird und schliessen Sie sie ein. 0.95cm 24T (goldfarben) oder 0.95cm 26T (silberfarben). **Wenn Sie die Gewindegrösse feststellen, nur mit der Hand nachziehen.**
5. Die Spur einstellen, die Kette entsprechend ändern und die Achsemutter anziehen.
6. Das Achseloch dass benutzt werden soll auf Radklammer **C** bestimmen, und einschliessen indem die Radklammer in die Verschlussklammer eingesetzt wird.
7. Bestimmen Sie dass der Plastikknopf **D** gebraucht wird und schliessen Sie ihn ein. 0.95cm 24T (goldene Einfügemutter) oder 0.95cm 26T (silberne Einfügemutter). **Nur mit der Hand anziehen.**
8. Das Rad in die Klammer einschliessen, das Rad auf 1,27cm über den Grund einstellen und anziehen.
9. Wiederholen Sie den Zusammenbau auf der anderen Seite

Die Übungsräder nach oben oder unten schnipsen

1. Lockern Sie den Plastikknopf
2. Ziehen Sie die Radklammer aus dem Weg der Verschlussklammer bis es frei ist.
3. Rotieren Sie die Radklammer nach oben oder unten wie Sie wollen.
4. Schieben Sie die Radklammer wieder zurück in die Verschlussklammer und ziehen den Plastikknopf an. **Mit der Hand fest anziehen.**

Sicherheitsmassnahmen



- Das Kind sollte nur unter Aufsicht mit den Trail-Gator Übungsräder fahren.
- Das Kind muss einen korrekt angepassten und zugelassenen Sturzhelm tragen.
- Überprüfen Sie regelmässig, dass die Plastikknöpfe fest angezogen sind.
- Benutzen Sie die Übungsreifen nicht in der einsatzbereiten Position (nach unten geschnipst) wenn das Kinderfahrrad mit der Trail-Gator Fahrrad Abschleppstange benutzt wird.

